

事前作業からの  
解放とヒューマン  
エラーの解消

# 自動焼き嵌め装置

- マシニング加工工具の焼き嵌め工程を自動化し、外段取り効率を向上
- 最大12本の自動焼き嵌め可能。ホルダーサイズを限定し低コスト化
- ホルダーをQRコードで管理。工具突き出し量を0.01mmで制御



φ4, φ6 (HSK63)に限定することで  
コンパクト化を実現

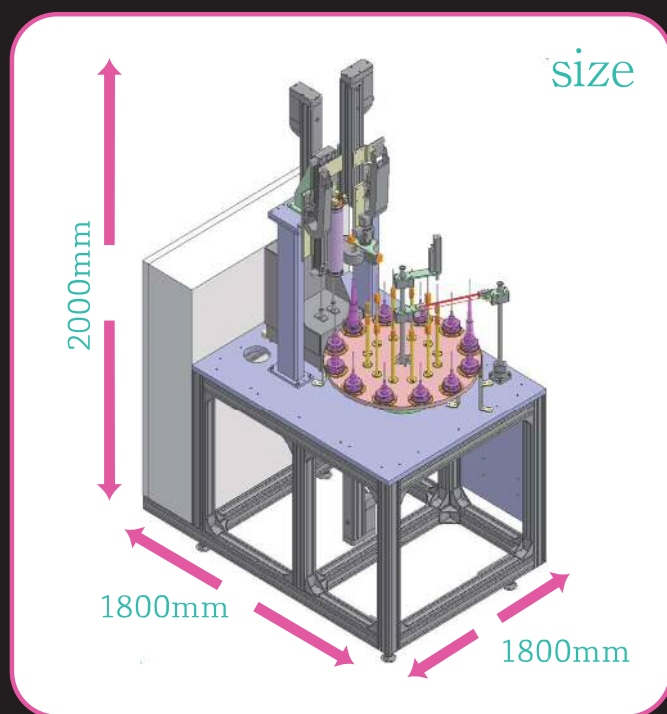

工場内の2mスペースで設置可能

着脱を12本設置可能なロータリーテーブルで完全自動化

12本×3分×2回×250日÷60分=年間300時間の削減

実装可能本数

着脱時間

着脱回数

年間稼働日

時間で算出

2段階冷却により、通常より50%の時間短縮を実現！

突き出し量を0.01mmで制御する事により、CAMデータとの差異を無くし加工品質の向上に繋がる装置です。

